

N 90, Kompakt-Dampfbackofen, Edelstahl  
C17FS42H0



COOKING PASSION SINCE 1877



A+

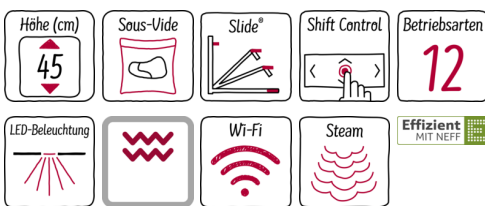

Compact-Einbaubackofen mit FullSteam - die Kombination aller Heizarten und Dampfgaren in einem Backofen auf kleinstem Raum

- ✓ Der neue FullSteam® Backofen vereint CircoTherm®-Backofen und Dampfgarer in nur einem Gerät.
- ✓ ShiftControl - schnelle Navigation durch die Menüs und einfache Bedienung über das große TFT-Display.
- ✓ EasyClean® - diese spezielle Reinigungshilfe ermöglicht die unkomplizierte, energiesparende Reinigung des Backofinnenraums.
- ✓ Eine umweltschonende Option für die schnelle Reinigung zwischendurch.
- ✓ Sous-vide - mit FullSteam eine sanfte Zubereitung vakuumierter Lebensmittel für intensivsten Geschmack.
- ✓ Home Connect – erlebe Deine Küche von Neuem, dank unserer vernetzten Hausgeräte, egal wo Du gerade bist.

Ausstattung

Technische Daten

Frontfarbe : Edelstahl  
 Bauform : Einbau  
 Türöffnung : Klapptür  
 Nischenmaße (H x B x T) (mm) : 450-455 x 560-568 x 550  
 Abmessungen des Gerätes (mm) : 455 x 596 x 548  
 Abmessungen des verpackten Gerätes (mm) : 540 x 660 x 690  
 Material der Blende : Edelstahl  
 Material der Tür : Glas  
 Nettogewicht (kg) : 35,499  
 Approbationszertifikate : CE, VDE  
 Länge Anschlusskabel (cm) : 150  
 EAN-Nummer : 4242004235491  
 Absicherung (A) : 16  
 Spannung (V) : 220-240  
 Frequenz (Hz) : 50; 60  
 Steckerart : Schuko-/Gardy.m.Erdung  
 Approbationszertifikate : CE, VDE  
 Anzahl der Innenräume (2010/30/EC) : 1  
 Nutzinhalt (des Innenraums) (2010/30/EC) : 47  
 Energieeffizienz : A+  
 Energieverbrauch pro Ober-/Unterhitze Zyklus (2010/30/EC) : 0,73  
 Energieverbrauch pro Heißluft-Zyklus (2010/30/EC) : 0,61  
 Energieeffizienzindex (2010/30/EC) : 81,3

Sonderzubehör

Z11AB15A0 : Backblech, Keramik antihaf, Z11GT10X3 : Glasbräter, 5,4l, Z11GU20X0 : Glaspfanne, Z11SZ00X0 : Montageset, Z11SZ60X0 : SeamlessCombination 45 + 14cm, Z11SZ90X0 : SeamlessCombination 60 + 45cm, Z12CB10A0 : Backblech, emailliert, anthrazit, Z12CM10A0 : Auflaufpfanne, emailliert, anthrazit, Z12CP10A0 : Pizzaform, emailliert, anthrazit, Z12CQ10A0 : Grillblech, emailliert, anthrazit, Z13CR10X0 : Back- und Bratrost (Dampf), Z13CU11X0 : Dampfbehälter gelocht, Größe XL, Z13CU30X0 : Dampfbehälter ungelocht, Größe S, Z13CU31X0 : Dampfbehälter gelocht, Größe S, Z13CV05S0 : Verblendeleiste für Sockel, Z13CV06S0 : Dekorleiste, Z13CX62X0 : Vakuumierbeutel 180 x 280 mm, 100 Stck., Z13CX64X0 : Vakuumierbeutel 240 x 350 mm, 100 Stck., Z13TC10X0 : ComfortFlex Auszug für FullSteamBacköfen, Z13TC14X0 : ComfortFlex (1)+ Rahmen 45cm, FullSteam, Z1665X0 : Porzellan-Behälter-GN1/3-ungelocht, Z1685X0 : Porzellan-Behälter-GN2/3-ungelocht, Z18F45X0 : Kochbuch, Z1913X0 : Backstein, Z19DD10X0 : Dampfset für Backofen, Z99RX70X0 : Anschlusskabel 3m



# N 90, Kompakt-Dampfbackofen, Edelstahl

## C17FS42H0

### Ausstattung

#### Backofentyp und Heizart

- CFS1742HMC Kompaktdampfbackofen mit 12 Beheizungsarten: Heißluft, CircoTherm® sanft, Ober-/Unterhitze, Ober-/Unterhitze sanft, Thermogrill, Großflächengrill, Kleinflächengrill, Pizzastufe, Brotbackstufe, Unterhitze, Sanftgaren, Warmhalten
- Zusätzliche Beheizungsarten mit Dampf: Dampfgarstufe, Regenerieren, Gären, Auftauen, Sous-vide-Garen
- Elektronische Temperaturregelung von 40 °C - 250 °C
- Garraumvolumen: 47 l

#### Design

- TFT-Farb- und Grafikdisplay
- Email anthrazit

#### Reinigung

- Ecoclean-Ausstattung: Rückwand
- EasyClean® Reinigungshilfe
- Vollglas-Innentür

#### Komfort

- 4,1" - TFT-Farb- und Grafikdisplay mit ShiftControl Steuerung
- Temperaturvorschlag  
Ist-Temperaturkontrolle  
Optische Aufheizkontrolle  
Automatikprogramme  
Sabbatschaltung
- Zusatzfunktionen:  
Automatisches Entkalkungsprogramm  
Automatischer Siedepunktgleich  
Trocknungsfunktion
- Klapptür, SoftClose, SoftOpening
- Back- und Bratassistent, Automatikprogramme
- Anzahl Automatik-Programme: 38 Stck
- EasyClock
- Schnellaufheizung
- LED-Innenbeleuchtung, abschaltbar
- Wassertank mit 1 l
- Leeranzeige Wassertank
- Lage des Dampfgenerators außerhalb des Garraumes
- Kühlgebläse
- Edelstahl-Lüfterrad
- Infotaste
- SLIDE®, der mitdrehende Türgriff
- HomeConnect

#### Zubehörträger / Auszugssystem:

- Backofen mit Einhängestell, Auszug nachrüstbar

#### Zubehör

- 1 x Dampfbehälter, gelocht, Größe S, 1 x Dampfbehälter, gelocht, Größe XL, 1 x Dampfbehälter, ungelocht, Größe S, 1 x Rost, 1 x Schwamm, 1 x Universalpfanne

#### Umwelt und Sicherheit

- Türverriegelung mechanisch  
Individuell einstellbare Kindersicherung  
Automatische Sicherheitsabschaltung  
Restwärmeanzeige  
Starttaste  
Türkontaktschalter

#### Technische Info:

- Länge Netzkabel: 150 cm
- Gesamtanschlusswert Elektro: 3.3 kW
- Gerätemaße (HxBxT): 455 x 596 x 548 mm
- Nischenmaße (HxBxT): 455 mm x 560 mm x 550 mm
- „Maße und Einbauhinweise zu diesem Gerät gemäß technischer Zeichnung beachten“
- Energieeffizienzklasse (gem. EU Nr. 65/2014): A+ (auf einer Energieeffizienzklassen-Skala von A+++ bis D)  
Energieverbrauch pro Zyklus im konventionellen Modus: 0.73 kWh  
Energieverbrauch pro Zyklus im Umluft-Modus: 0.61 kWh  
Zahl der Garräume: 1  
Wärmequelle: elektrisch  
Innenraumvolumen: 47 l

N 90, Kompakt-Dampfbackofen, Edelstahl  
C17FS42H0

Maßzeichnungen

Einbau mit einem Kochfeld.

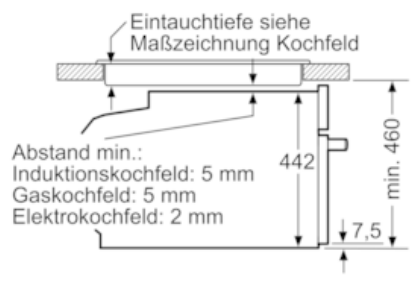

Maße in mm

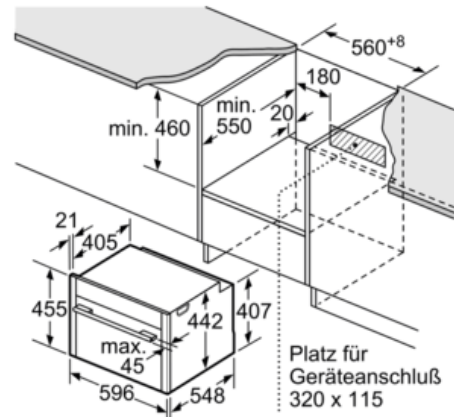

Maße in mm

Wird das Kompaktgerät unter einem Kochfeld eingebaut, muss folgende Arbeitsplattenstärke (ggf. inkl. Unterkonstruktion) beachtet werden.

Kochfeld-Typ	min. Arbeitsplattenstärke	
	aufgesetzt	flächenbündig
Induktionskochfeld	42 mm	43 mm
Vollflächen-Induktionskochfeld	52 mm	53 mm
Gaskochfeld	32 mm	43 mm
Elektrokochfeld	32 mm	35 mm

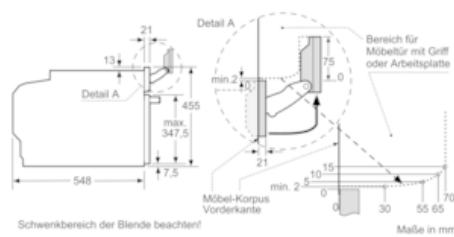

Maße in mm

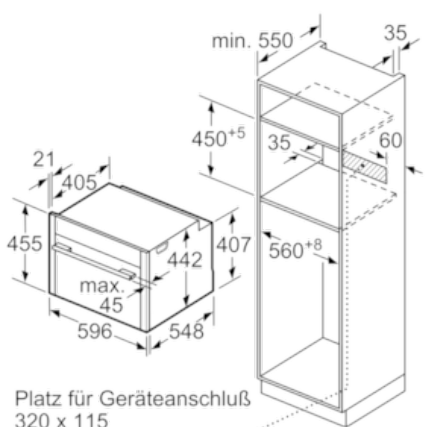

Maße in mm