

N 30
 D64MAC641X
 D64MAC1X0
 ZWISCHENBAUHAUBE
 SILBER

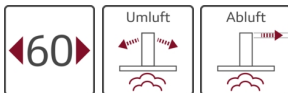

B



Die nach vorn aufklappbare Zwischenbauhaube ist unsichtbar in die Oberschrankzeile eingebaut.

- ✓ Lüfterleistung - sorgt für frische Luft beim Kochen.
- ✓ LED Licht: gute Ausleuchtung beim Kochen dank der energiesparenden LED-Beleuchtung

Ausstattung

Technische Daten

Bauart : Auszugsesse
 Approbationszertifikate : CE
 Länge Anschlusskabel (cm) : 150
 Mindestabstand zur Kochstelle Elektro : 500
 Mindestabstand zur Kochstelle Gas : 650
 Nettogewicht (kg) : 11,0
 Steuerung : mechanisch
 Regelung der Leistungsstufen : 3
 Max. Gebläseleistung-Abluftbetrieb (m³/h) : 620
 Max. Gebläseleistung-Umluftbetrieb (m³/h) : 410
 Anzahl der Lampen (Stck) : 2
 Schalleistung (dB(A) re 1 pW) : 70
 Durchmesser des Abluftstutzens (mm) : 150 / 120
 Material des Fettfilters : Aluminium
 EAN-Nummer : 4242004223368
 Anschlusswert (W) : 256
 Absicherung (A) : KSA
 Spannung (V) : 220-240
 Frequenz (Hz) : 60; 50
 Art der Installation : Wandmontage



4 242004 223368

Sonderzubehör

Z51IMA0X0 Aktivkohlefilter

N 30
DMAC641X
D64MAC1X0
ZWISCHENBAUHAUBE
SILBER

Ausstattung

- Zwischenbauhaube, 60 cm
- Wahlweise Abluft- oder Umluftbetrieb
- Energieeffizienzklasse: B (auf einer Energieeffizienzklassen-Skala von A++ bis E)
- Durchschnittlicher Energieverbrauch: 68.4 kWh/Jahr*
- Lüfter-Effizienzklasse: B*
- Beleuchtungs-Effizienzklasse: A*
- Fettfilter-Effizienzklasse: C*
- Geräusch min./max. Normalstufe: 49/70 dB

Ausstattung:

- 1 Motor
- Drucktasten für 3 Leistungsstufen
- Ausschwenkbare Dunstleittür
- Metallfettfilter, spülmaschinengeeignet

Technische Information:

- Integrierbar hinter einer Möbelfront, Montage zwischen 2 Oberschränken
- Abluftleistung nach EN 61591
max. 620 m³/h
- Geräuschwerte nach EN 60704-3 und EN 60704-2-13 max.
Normalstufe Abluftbetrieb: 70 dB(A) re 1 pW (56 dB(A) re 20 µPa Schalldruck)
- Arbeitsplatzbeleuchtung mit 2 x LED 3W E14
- Beleuchtungsstärke: 188 lux
- Farbtemperatur: 2700 K
- Länge Anschlusskabel: 1,5 m mit Stecker
- Gesamtanschlusswert: 256 W

* Gemäß EU-Regulierung Nr. 65/2014

N 30
DMAC641X
D64MAC1X0
ZWISCHENBAUHAUBE
SILBER

Maßzeichnungen

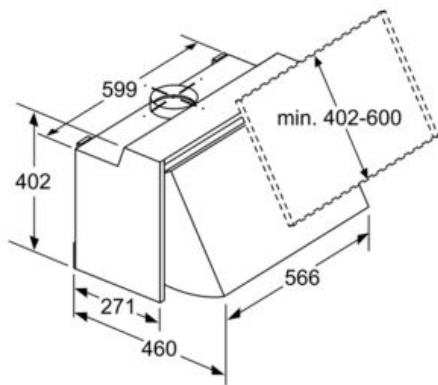

Maße in mm

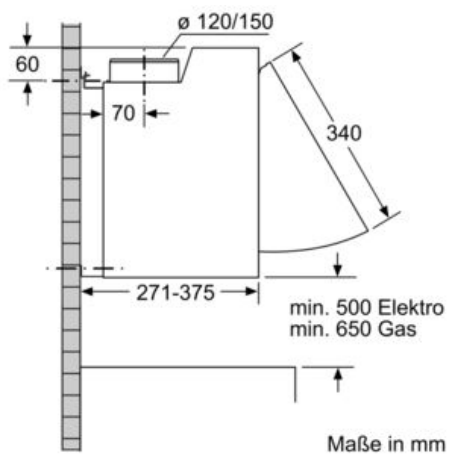

Maße in mm